

DB

軸付ゴム砥石
Abrasive Rubber Points



DB CONTENTS

研磨用ゴム砥石 Abrasive Rubber Points for Polishing	P.205~212
研削用ゴム砥石 Abrasive Rubber Points for Grinding	P.213- 218
ダイヤモンド砥石 Diamond Rubber Points	P.210
高耐久・バリ取り用ゴム砥石 High Durable Abrasive Rubber Points Abrasive Rubber Points for Deburring	P.216
ロングシャフトゴム砥石 Long Shaft Abrasive Rubber Points	P.217~218

Pick up tool

バリ取り用ゴム砥石
Abrasive Rubber Points for Deburring

DB2611 ~ DB2653 P.216

高強度を維持したまま、研削力UPを実現

Increased Grinding Force While Maintaining High Strength

- ◆ **強靱な特殊ゴムを採用、バリに負けない抜群の研削力**
Made of special strong rubber and outstanding grinding force against burrs
- ◆ **エッジの尖ったバリに対しても少ない形状変化**
Less shape change against sharp-edged burrs

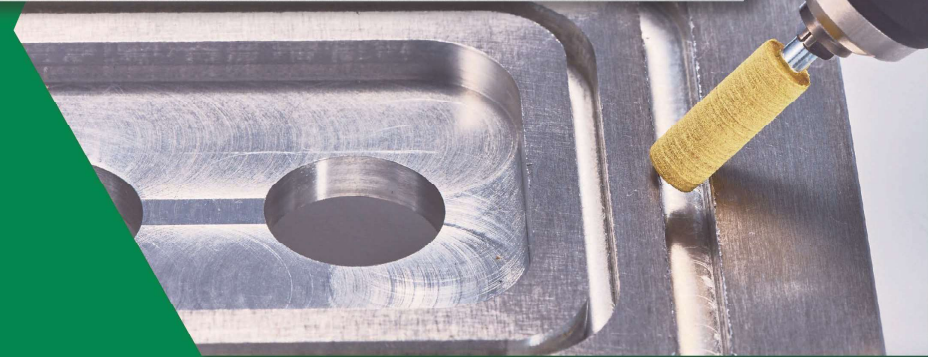

Pick up tool

高耐久ゴム砥石
High Durable Abrasive Rubber Points

DB2511 ~ DB2545 P.216

耐久性を 30%UP

Increased 30% Durability

- ◆ **砥粒と結合剤の配合調整で高耐久を実現**
High durability by adjusting composition of abrasive grains and binder
- ◆ **一般的な研削用ゴム砥石と比較して約 30%耐久性 UP**
Increased approx. 30% durability compared to standard abrasive rubber points for grinding



軸付ゴム砥石
Abrasive Rubber Points

DB

研磨用ゴム砥石 Abrasive Rubber Points for Polishing

特徴
Features

- 研磨作業に適したゴム砥石です。
Suitable for polishing.
- 優れた自生作用により、細目粒度であっても目づまりが起こりにくいです。
By excellent autogenous actions, less clogging occurred even in fine grit size.

関連製品 Related Products ▶ セット工具 Tool Sets P.509 ▶ スリールコレット Sleeve Collar P.400 ▶ ドレッサー Dressers P.403・404

適合素材
Applicable
Materials

セラミックス・ガラス
Ceramics / Glass

一般鋼・ステンレス
General Steel / Stainless Steel

適合機器類
Applicable
Machines

エアグラインダー
Air Grinder

推奨ハンドピース
Recommended Handpieces

最適
Most Suitable

使用可能
Suitable

1Pack 10 Pieces Shank ϕ 2.34



MAX 30,000 r.p.m. MAX 20,000 r.p.m. MAX 30,000 r.p.m. MAX 30,000 r.p.m. MAX 15,000 r.p.m. MAX 30,000 r.p.m.

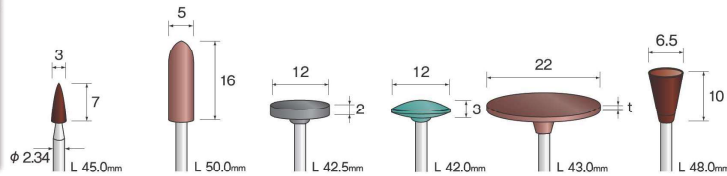

#120	DB1101	DB1111	DB1161		DB1181 t = 1.2	
#280	DB1102	DB1112			DB1182 t = 1.1	
#400	DB1103				DB1183 t = 0.8	DB1191
#1800	DB1104	DB1113	DB1162	DB1171	DB1184 t = 0.7	DB1192

1Pack 10 Pieces Shank ϕ 2.34

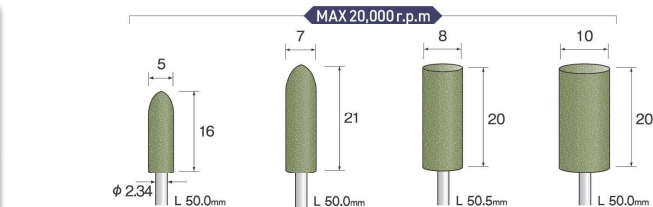

#120		DB1221	DB1241	DB1251
#220	DB1211	DB1222	DB1242	DB1252
#320		DB1223	DB1243	DB1253
#600		DB1224		
#800	DB1212			
#1000		DB1225		
#1200	DB1213			

推奨ハンドピース
Recommended Handpieces

最適
Most Suitable

使用可能
Suitable

1Pack 10 Pieces Shank ϕ 2.34



MAX 25,000 r.p.m. MAX 20,000 r.p.m. MAX 15,000 r.p.m. MAX 25,000 r.p.m. MAX 15,000 r.p.m.

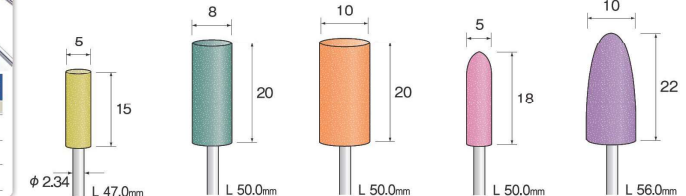

#120				DB1411	DB1421
#180	DB1331			DB1412	DB1422
#220	DB1332	DB1341	DB1351	DB1413	DB1423
#320	DB1333	DB1342	DB1352	DB1414	DB1424
#600	DB1334	DB1343	DB1353	DB1415	DB1425
#1000	DB1335			DB1416	
#2000				DB1417	

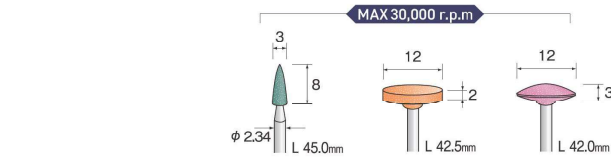

#180	DB1501		
#220		DB1561	DB1571
#320	DB1502	DB1562	DB1572
#600	DB1503		



使用前
Before



使用后
After

成形用電着ダイヤモンドドレッサー (PA4101 ~ PA4103) を使用すれば砥石の成形加工が簡単に行えます。
Easy to reshape mounted point by using diamond plated dresser for truing (PA4101 - PA4103).

- AD 特殊砥石
- BC 砥石
- BS スチールカッター
- CA 軸付砥石
- DB 軸付ゴム砥石**
- DE 特殊砥石
- EA サンドペーパー
- ES フックエンドサンドペーパー
- FC フラッシュ
- FD 特殊フラッシュ
- GA 成形用シャング
- HD 砥石
- JA 成形用砥石
- KA ドリル
- MC カンパニオン工具
- NA 軸付砥石
- PA 砥石
- RD ハンズ
- SA ニュー
- ZC カッター

研磨用ゴム砥石 Abrasive Rubber Points for Polishing

特徴 Features

- 研磨作業に適したゴム砥石です。
Suitable for polishing.
- 優れた自生作用により、細目粒度であっても目づまりが起りにくいです。
By excellent autogenous actions, less clogging occurred even in fine grit size.

関連製品 Related Products ▶ セット工具 Tool Sets P.509・510・514 ▶ ドレッサー Dressers P.403・404

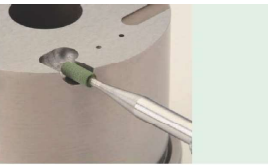

適合素材
Applicable Materials

セラミックス・ガラス
Ceramics / Glass

超硬合金・サーメット
Cemented Carbide / Cermet

アルミニウム・銅
Aluminum / Copper

適合機器類
Applicable Machines

エアグラインダー
Air Grinder

推奨ハンドピース Recommended Handpieces

1Pack 10 Pieces Shank φ 3.0

最良 Most Suitable

使用可能 Suitable

M213H M113M M113 M213 M113MS M113S

1Pack 10 Pieces Shank φ 3.0

硬度 Hardness: ミディアムタイプ Medium 砥粒 Grain WA

適用素材 Applicable Materials

アルミニウム Aluminum

合金工具鋼 Alloy tool steel

ステンレス鋼 Stainless steel

MAX 80,000 r.p.m

MAX 30,000 r.p.m

φ 3.0 L 45.0mm

φ 3.0 L 43.0mm

φ 3.0 L 47.0mm

φ 3.0 L 50.0mm

φ 3.0 L 50.0mm

#220	DB3001	DB3011	DB3021	DB3031	DB3041
#320	DB3002	DB3012	DB3022	DB3032	DB3042
#400	DB3003	DB3013	DB3023	DB3033	DB3043

1Pack 10 Pieces Shank φ 3.0

M213H M113 M213 M113G

1Pack 10 Pieces Shank φ 3.0

硬度 Hardness: ミディアムタイプ Medium 砥粒 Grain WA

適用素材 Applicable Materials

アルミニウム Aluminum

合金工具鋼 Alloy tool steel

ステンレス鋼 Stainless steel

MAX 30,000 r.p.m

φ 3.0 L 42.0mm

φ 3.0 L 43.0mm

φ 3.0 L 43.0mm

φ 3.0 L 44.0mm

#80	DB3101	DB3111	DB3121	DB3131
#120	DB3102	DB3112	DB3122	DB3132
#180	DB3103	DB3113	DB3123	DB3133
#220	DB3104	DB3114	DB3124	DB3134
#320	DB3105	DB3115	DB3125	DB3135
#400	DB3106	DB3116	DB3126	DB3136

推奨ハンドピース Recommended Handpieces

1Pack 10 Pieces Shank φ 3.0

最良 Most Suitable

使用可能 Suitable

M213H M113M M113 M213 M113MS M113S

硬度 Hardness: ハードタイプ Hard 砥粒 Grain WA

適用素材 Applicable Materials

アルミニウム Aluminum

合金工具鋼 Alloy tool steel

ステンレス鋼 Stainless steel

MAX 30,000 r.p.m

MAX 24,000 r.p.m

MAX 20,000 r.p.m

MAX 15,000 r.p.m

φ 3.0 L 43.0mm

φ 3.0 L 47.0mm

φ 3.0 L 50.0mm

φ 3.0 L 50.0mm

φ 3.0 L 50.0mm

#220	DB3201	DB3211	DB3221	DB3231	DB3241
#320	DB3202	DB3212	DB3222	DB3232	DB3242
#600	DB3203	DB3213	DB3223	DB3233	DB3243
#1000	DB3204	DB3214	DB3224	DB3234	DB3244



成形用電着ダイヤモンドドレッサー (PA4101 ~ PA4103) を使用すれば砥石の成形加工が簡単に行えます。
Easy to reshape mounted point by using diamond plated dresser for truing (PA4101 - PA4103).

1Pack 10 Pieces Shank φ 3.0

M213H M113M M113 M213 M113MG M113G

1Pack 10 Pieces Shank φ 3.0

硬度 Hardness: ハードタイプ Hard 砥粒 Grain WA

適用素材 Applicable Materials

アルミニウム Aluminum

合金工具鋼 Alloy tool steel

ステンレス鋼 Stainless steel

MAX 30,000 r.p.m

MAX 24,000 r.p.m

MAX 20,000 r.p.m

MAX 15,000 r.p.m

φ 3.0 L 42.0mm

φ 3.0 L 38.0mm

φ 3.0 L 40.0mm

φ 3.0 L 46.0mm

#80	DB3251	DB3261	DB3271	DB3281
#120	DB3252	DB3262	DB3272	DB3282
#220	DB3253	DB3263	DB3273	DB3283
#320	DB3254	DB3264	DB3274	DB3284
#400	DB3255	DB3265	DB3275	DB3285
#800	DB3256	DB3266	DB3276	DB3286
#1000	DB3257	DB3267	DB3277	DB3287

安全のため、保護メガネ等の保護具を必ず着用してください。
オーバーハンク13mm以内、また表示してある最大回転数以下の条件でアプレがないことを確認のうえ、ご使用ください。
For your safety, wear protective equipment such as protective glasses. Use SENTAN TOOL within maximum allowable rotation speed.
Use Sentan Tool after checking if not shaking below maximum allowable rotation speed with overhanging 13mm and less.

センタツールの仕様変更については別途ご連絡下さい。/ 都合により予告なく仕様を変更することがあります。
Ask us for custom-made product if Sentan Tool with different specification is needed. / Specification is subject to change without notice.

- AD 穴加工用CBN工具
- BC 磨盤カッター
- BS スターカッター
- CA 軸付砥石
- DB 軸付ゴム砥石**
- DE 特殊砥石
- EA サンドペーパー
- ES フラットポイントサンドペーパー
- FC フラッシュ
- FD 特殊フラッシュ
- GA 成形用ダイアモンドドレッサー
- HD 研磨機
- JA 研磨用工具
- KA 押し針
- MC カンテック工具
- NA シール工具
- PA 補助工具
- RD ハンドピル
- SA ミニ電着用工具
- ZC 軸付工具

軸付ゴム砥石
Abrasive Rubber Points

DB

研磨用ゴム砥石

Abrasive Rubber Points for Polishing

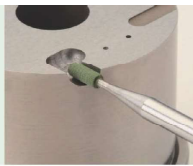

特徴 Features

- 研磨作業に適したゴム砥石です。
Suitable for polishing.
- 優れた自生作用により、細目粒度であっても目づまりが起りにくいです。
By excellent autogenous actions, less clogging occurred even in fine grit size.



関連製品
Related Products ▶ ドレッサー Dressers P.403・404

適合素材 Applicable Materials

- セラミックス・ガラス
Ceramics / Glass
- 超硬合金・サーメット
Cemented Carbide / Cermet
- アルミニウム・銅
Aluminum / Copper
- 工具鋼・合金鋼
Tool Steel / Alloy Steel
- 一般鋼・ステンレス
General Steel / Stainless Steel

適合機器類 Applicable Machines

エアグラインダー
Air Grinder

推奨ハンドピース Recommended Handpieces

最適 Most Suitable	使用可能 Suitable
M213H M113M M113 M213 M113MS M113S	

1Pack
10 Pieces
Shank φ 3.0

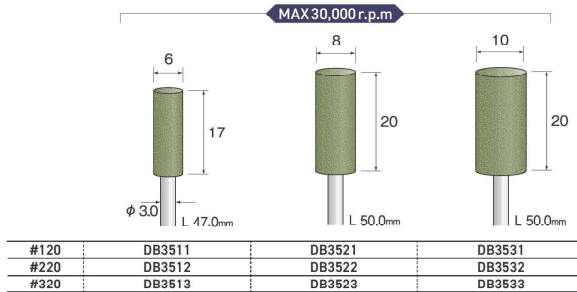

ダイヤモンドゴム砥石

Diamond Rubber Point



特徴 Features

- 最高硬度のダイヤモンド砥粒を配合したゴム砥石。
Abrasive rubber point containing the hardest grain diamond.
- セラミックス、超硬、ガラス、各種難削材の研削に最適。
Suitable for grinding difficult-to-cut materials such as ceramics, carbide and glass.

関連製品 ▶ ドレッサー Dressers P.403・404

適合素材 Applicable Materials

- セラミックス・ガラス
Ceramics / Glass
- 超硬合金・サーメット
Cemented Carbide / Cermet
- 工具鋼・合金鋼
Tool Steel / Alloy Steel

適合機器類 Applicable Machines

エアグラインダー
Air Grinder

推奨ハンドピース Recommended Handpieces

最適 Most Suitable	使用可能 Suitable
M213H M113H M213 M213M M113L	NEW

1Pack
1 Piece
Shank φ 3.0

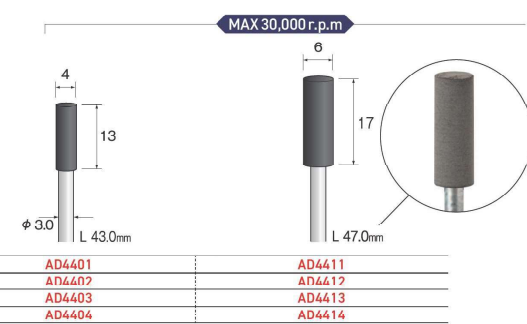

※赤字は新商品です。
※ Product code for new product in red.

弾性砥石の特徴

ゴム砥石 合成ゴムや天然ゴムを結合剤としている弾性効果の高い砥石です。

- ◆ワークへのなじみがよく、作業時の衝撃も吸収する働きがあり、快適な作業が望めます。
- ◆加工の際、切り刃(砥粒)が適度に内部へ押し込まれる為、砥粒がワークに対してソフトになじみ、同粒度の砥石やサンドペーパーと比べ綺麗に仕上がります。[図1]
- ◆結合剤(ゴム)の適度な剥離作用により、細かな粒度であっても目詰まりしにくく、高効率な仕上げ加工が可能です。[図2]
- ◆2次バリや戻りバリ、チッピングの発生がほとんどありません。

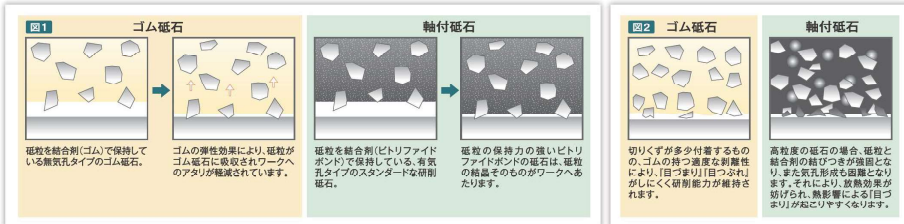

Features of Elastic Points

Abrasive Rubber Point Grinding stone having high elasticity by synthetic and natural rubbers as bond.

- ◆ Available for comfortable work by effect of absorbing shock and fitting on work material.
- ◆ Enabled to have beautiful finishing surface compared to grinding stone and sandpaper in same grit size because cutting edge (abrasive grain) is pushed inside moderately while working and abrasive grain fit on work material softly. [Fig. 1]
- ◆ Enabled to finish processing with efficiently without much clogging occurred even in fine grit size by moderate exfoliation effect of bond (rubber). [Fig. 2]
- ◆ Rarely having secondary burr, turning backs and chips.

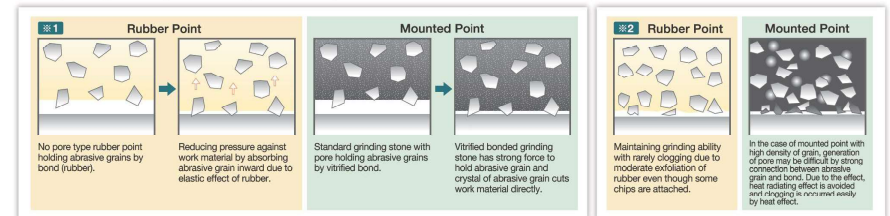

センタンツールの仕様変更については別途ご連絡下さい。/ 都合により予告なく仕様を変更することがあります。
Ask us for custom-made product if Sentan Tool with different specification is needed. / Specification is subject to change without notice.

安全のため、保護メガネ等の保護具を必ず着用してください。
オーバーハング13mm以内、また表示してある最大回転数以下の条件でアタリを必要とする。ご使用ください。
For your safety, wear protective equipment such as protective glasses. Use SENTAN TOOL within maximum allowable rotation speed.
Use Sentan Tool after checking if not shaking below maximum allowable rotation speed with overhanging 13mm and less.

軸付ゴム砥石
Abrasive Rubber Points

DB

研磨用ゴム砥石 Abrasive Rubber Points for Polishing

特徴 Features

- 研磨作業に適したゴム砥石です。
Suitable for polishing.
- 優れた自生作用により、細目粒度であっても目づまりが起りにくいです。
By excellent autogenous actions, less clogging occurred even in fine grit size.

関連製品
Related Products ▶ ドレッサー Dressers P.403・404

適合素材 Applicable Materials

- セラミックス・ガラス
Ceramics / Glass
- 超硬合金・サーメット
Cemented Carbide / Cermet
- アルミニウム・銅
Aluminum / Copper
- 工具鋼・合金鋼
Tool Steel / Alloy Steel
- 一般鋼・ステンレス
General Steel / Stainless Steel

適合機器類 Applicable Machines

- ボール盤・電気ドリル
Drilling Machine
- エアグラインダー
Air Grinder

推奨ハンドピース Recommended Handpieces

- 最適
Most Suitable
- 使用可能
Suitable

1Pack
5Pieces
Shank φ 6.0

- M213HD
- M213D

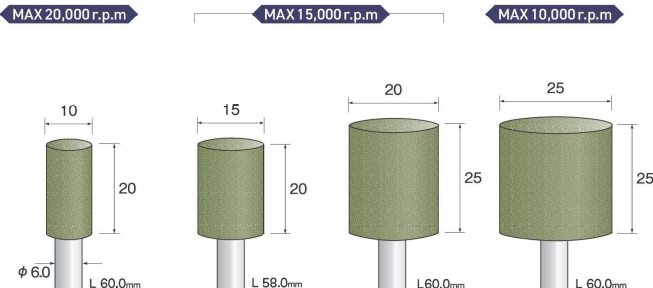

#120	DB4101	DB4111	DB4121	DB4131
#220	DB4102	DB4112	DB4122	DB4132
#320	DB4103	DB4113	DB4123	DB4133
#400	DB4104	DB4114	DB4124	DB4134

1Pack
5Pieces
Shank φ 6.0

- M210HD
- M210D

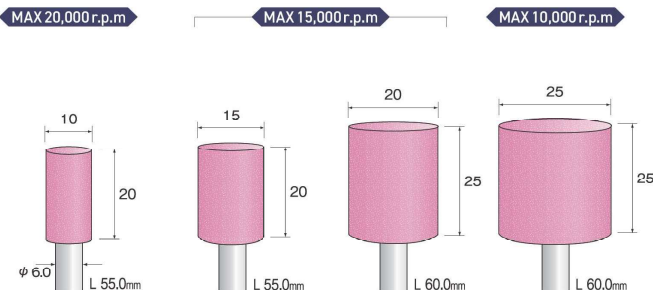

#120	DB4201	DB4211	DB4221	DB4231
#220	DB4202	DB4212	DB4222	DB4232
#320	DB4203	DB4213	DB4223	DB4233
#600	DB4204	DB4214	DB4224	DB4234

推奨ハンドピース Recommended Handpieces

- 最適
Most Suitable
- 使用可能
Suitable

1Pack
5Pieces
Shank φ 6.0

- M213HD
- M213D

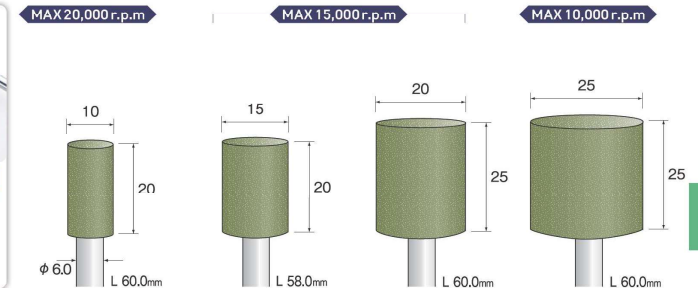

#120	DB4301	DB4311	DB4321	DB4331
#220	DB4302	DB4312	DB4322	DB4332
#320	DB4303	DB4313	DB4323	DB4333

- AD 穴加工用 CBN工具
- BC 磨盤 カッター
- BS スチール カッター
- CA 軸付砥石
- DB 軸付 ゴム砥石**
- DE 特殊研磨 砥石
- EA サンドー
- ES フックアップ スト サンドー
- FC フラシ
- FD 特殊フラシ
- GA 穴加工用 シング 工具
- HD 研磨用 工具
- JA 特殊研磨 工具
- KA ドリル
- MC カンパニョ 工具
- NA 糸ヤール 工具
- PA 補助工具
- RD ハンド ツール
- SA ミニモ 専用工具
- ZC 軸付工具

安全のため、保護メガネ等の保護具を必ず着用してください。
オーバードリフト13mm以内、また表示している最大回転数以下の条件で作業してください。
For your safety, wear protective equipment such as protective glasses. Use SENTAN TOOL within maximum allowable rotation speed.
Use Sentan Tool after checking if not shaking below maximum allowable rotation speed with overhanging 13mm and less.

センタンツールの仕様変更については別途ご連絡下さい。/ 都合により予告なく仕様を変更することがあります。
Ask us for custom-made product if Sentan Tool with different specification is needed. / Specification is subject to change without notice.

軸付ゴム砥石
Abrasive Rubber Points

DB

研削用ゴム砥石

Abrasive Rubber Points for Grinding



特徴

- 研削作業に適したゴム砥石です。
Suitable for grinding.
- 弾性効果により、スクラッチが入りにくく、均一な研削面が得られます。
Enable to have uniform grinded surface with less scratches by elastic effect.

関連製品 Related Products ▶ セット工具 Tool Sets P.513 ▶ ドレッシング Dressers P.403・404

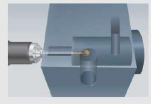

適合素材
Applicable Materials

セラミックス・ガラス
Ceramics / Glass

一般鋼・ステンレス
Aluminum / Copper

適合機器類
Applicable Machines

エアグラインダー
Air Grinder

推奨ハンドピース
Recommended Handpieces

最適 Most Suitable 使用可能 Suitable

1Pack 10 Pieces
Shank φ 3.0

M213H M113M M113 M213 M113MS M113S

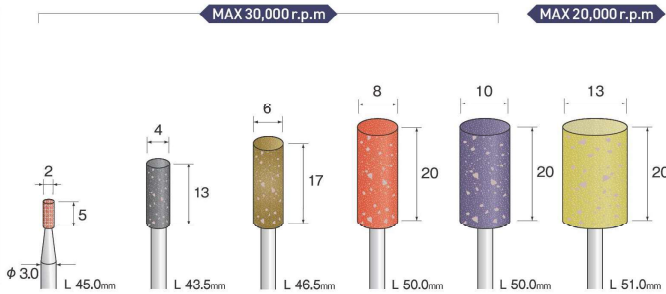

#80	DB2011	DB2021	DB2031	DB2041	DB2051	DB2061
#120	DB2012	DB2022	DB2032	DB2042	DB2052	DB2062
#180	DB2013	DB2023	DB2033	DB2043	DB2053	DB2063
#220	DB2014	DB2024	DB2034	DB2044	DB2054	DB2064
#320	DB2015	DB2025	DB2035	DB2045	DB2055	DB2065
#400	DB2026	DB2036	DB2046	DB2056	DB2066	

1Pack 10 Pieces
Shank φ 3.0

M213H M113M M113 M213 M113MS M113S

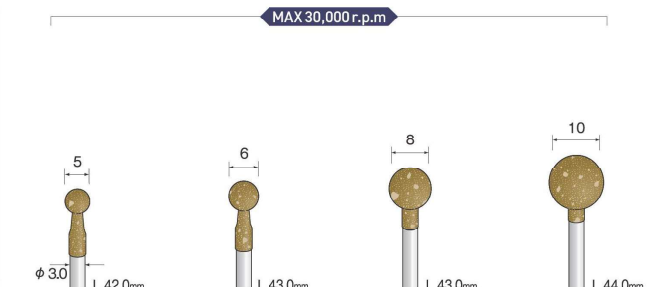

#80	DB2101	DB2111	DB2121	DB2131
#120	DB2102	DB2112	DB2122	DB2132
#180	DB2103	DB2113	DB2123	DB2133
#220	DB2104	DB2114	DB2124	DB2134
#320	DB2105	DB2115	DB2125	DB2135
#400	DB2106	DB2116	DB2126	DB2136

推奨ハンドピース
Recommended Handpieces

最適 Most Suitable 使用可能 Suitable

1Pack 5 Pieces
Shank φ 3.0

M213H M113M M113 M213 M113MS M113S

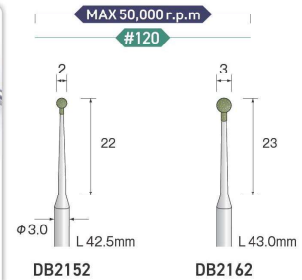

1Pack 5 Pieces
Shank φ 3.0

M213H M113M M113 M213 M113MS M113S

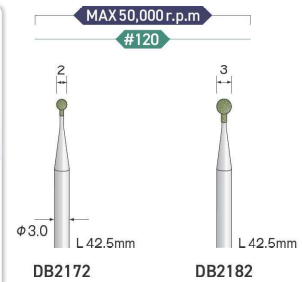

DB2172	DB2182
--------	--------

安全のため、保護メガネ等の保護具を必ず着用してください。
オーバークラップ13mm以内、また表示している最大回転数以下の条件でアプレがないことを確認のうえ、ご使用ください。
For your safety, wear protective equipment such as protective glasses. Use SENTAN TOOL within maximum allowable rotation speed.
Use Sentan Tool after checking if not shaking below maximum allowable rotation speed with overhanging 13mm and less.

センタツツールの仕様変更については別途ご連絡下さい。/ 都合により予告なく仕様を変更することがあります。
Ask us for custom-made product if Sentan Tool with different specification is needed. / Specification is subject to change without notice.

- AD 特殊加工用 CBN工具
- BC 超硬コーティング
- BS スチールカッター
- CA 軸付砥石
- DB 軸付ゴム砥石**
- DE 特殊弾性砥石
- EA サンドー
- ES フックエンド サンドー
- FC フラシ
- FD 特殊フラシ
- GA 形磨削用工具
- HD 印刷機
- JA 特殊研削工具
- KA ドリル
- MC カンパング工具
- NA ホイール工具
- PA 補助工具
- RD ハンドツール
- SA ニュー専用工具
- ZC 軸付工具

軸付ゴム砥石
Abrasive Rubber Points

DB

研削用ゴム砥石 Abrasive Rubber Points for Grinding

特徴
Features

- 研削作業に適したゴム砥石です。
Suitable for grinding.
- 弾性効果により、スクラッチが入りにくく、均一な研削面が得られます。
Enable to have uniform grinded surface with less scratches by elastic effect.

関連製品
Related Products ▶ ドレッサー Dressers P.403・404

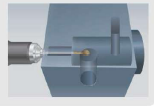

適合素材
Applicable Materials

セラミックス・ガラス
Ceramics / Glass

一般鋼・ステンレス
General Steel / Stainless Steel

適合機器類
Applicable Machines

エアグラインダー
Air Grinder

推奨ハンドピース
Recommended Handpieces

最適 Most Suitable 使用可能 Suitable

1Pack 10 Pieces Shank φ 3.0 M213H M113M M113 M213 M113MS M113S



粒度 #	長さ L	径 φ	適合材料
#80	13	φ 3.0	アルミニウム
#120	15	φ 3.0	合金工具鋼
#220	20	φ 3.0	ステンレス鋼
#80	20	φ 3.0	アルミニウム
#120	22	φ 3.0	合金工具鋼
#220	23	φ 3.0	ステンレス鋼

1Pack 10 Pieces Shank φ 3.0 M213H M113M M113 M213 M113MS M113S



粒度 #	長さ L	径 φ	適合材料
#80	13	φ 3.0	セラミックガラス
#120	17	φ 3.0	合金工具鋼
#220	20	φ 3.0	ステンレス鋼
#320	20	φ 3.0	ステンレス鋼
#600	20	φ 3.0	ステンレス鋼
#800	20	φ 3.0	ステンレス鋼

推奨ハンドピース Recommended Handpieces 最適 Most Suitable 使用可能 Suitable

1Pack 10 Pieces 高耐久ゴム砥石 High Durable Abrasive Rubber Points Shank φ 3.0 M213H M113M M113 M213 M113MS M113S NEW

特徴
Features

- 単純にゴムの硬くしたわけではありません。砥粒と結合剤の配合調整で高耐久性を実現。
Not only making rubber harder, but also controlling composition of abrasive grain and bond for higher durability.
- 一般的な研削用ゴム砥石と比較して約30%耐久性UP。
Approx. 30% improved durability compared to standard abrasive rubber point.



粒度 #	長さ L	径 φ	適合材料
#80	13	φ 3.0	アルミニウム
#120	17	φ 3.0	合金工具鋼
#180	20	φ 3.0	合金工具鋼
#220	20	φ 3.0	ステンレス鋼
#320	20	φ 3.0	ステンレス鋼

1Pack 10 Pieces バリ取り用ゴム砥石 Abrasive Rubber Points for Deburring Shank φ 3.0 M213H M113M M113 M213 M113MS M113S NEW

特徴
Features

- 弾力な特殊ゴムを採用、バリに負けない抜群の研削力。
Made of special tough rubber and having excellent grinding force against burrs.
- ゴム砥石の優美な仕上りはそのままに研削性をUP。
Raised grinding performance with graceful finishing as same as abrasive rubber point works.
- エッジのバリに対しても形状変化が少ない。
Less shape change against burr on edge.



粒度 #	長さ L	径 φ	適合材料
#80	13	φ 3.0	アルミニウム
#120	15	φ 3.0	合金工具鋼
#220	20	φ 3.0	ステンレス鋼
#261	20	φ 3.0	ステンレス鋼
#262	20	φ 3.0	ステンレス鋼
#263	20	φ 3.0	ステンレス鋼

安全のため、保護メガネ等の保護具を必ず着用してください。
オーバーハング13mm以内、また表示してある最大回転数以下の条件でアブレがないことを確認のうえ、ご使用ください。
For your safety, wear protective equipment such as protective glasses. Use SENTAN TOOL within maximum allowable rotation speed.
Use Sentan Tool after checking if not shaking below maximum allowable rotation speed with overhanging 13mm and less.

センタンツールの仕様変更については別途ご連絡下さい。/ 都合により予告なく仕様を変更することがあります。
Ask us for custom-made product if Sentan Tool with different specification is needed. / Specification is subject to change without notice.

AD
BC
BS
CA
DB
DE
EA
ES
FC
FD
GA
HD
JA
KA
MC
NA
PA
RD
SA
ZC

研削用ゴム砥石

Abrasive Rubber Points for Grinding

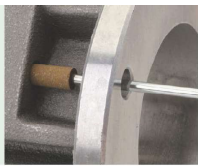

特徴 Features

- 研削作業に適したゴム砥石です。
Suitable for grinding.
- 弾性効果により、スクラッチが入りにくく、
均一な研削面が得られます。
Enable to have uniform grinded surface with less scratches
by elastic effect.
- 深穴、深いスリット等の研削加工に最適です。
Suitable for grinding in deep hole and slit.

関連製品
Related Products ▶ ドレッサー Dressers P.403・404

適合素材 Applicable Materials

工具鋼・合金鋼
Tool Steel / Alloy Steel
一般鋼・ステンレス
General Steel / Stainless Steel

アルミニウム・銅
Aluminum / Copper

適合機器類 Applicable Machines

ボール盤・電気ドリル
Drilling Machine

推奨ハンドピース
Recommended Handpieces

最適
Most Suitable

使用可能
Suitable

1Pack 10 Pieces セパレートロングシャフトゴム砥石 Separate Long Shaft Abrasive Rubber Points Screw M1.7

MAX 10,000 r.p.m. MAX 8,000 r.p.m.



硬さ Hardness: **メディアムタイプ Medium 砥粒 Grain WA**

適合素材 Applicable Materials

- アルミニウム Aluminum
- 合金工具鋼 Alloy tool steel
- ステンレス鋼 Stainless steel

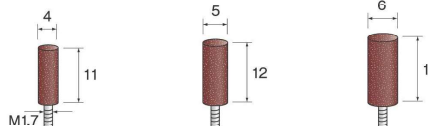

#80	DB3701	DB3711	DB3731
#120	DB3702	DB3712	DB3732
#180	DB3703	DB3713	DB3733
#220	DB3704	DB3714	DB3734

1Pack 1 Piece 専用シャフト Shaft for Separate Abrasive Rubber Points Shank φ 3.0

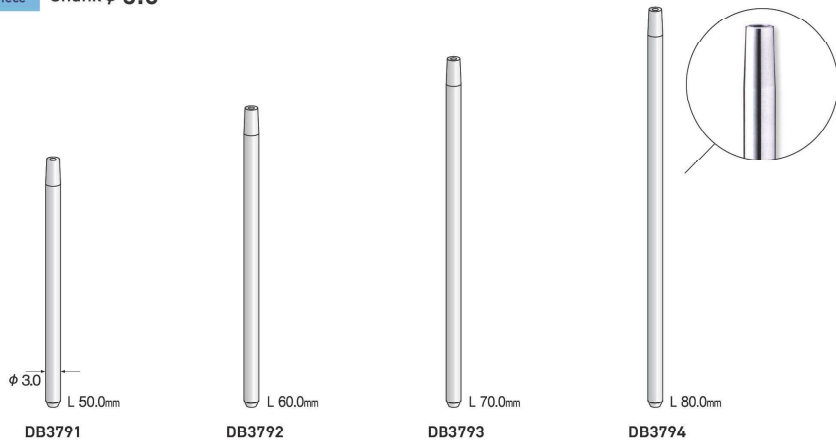

推奨ハンドピース
Recommended Handpieces

最適
Most Suitable

使用可能
Suitable

1Pack 10 Pieces ロングシャフトゴム砥石 Long Shaft Abrasive Rubber Points Shank φ 3.0

M213H M113 M213 M113L M113S M113LS

MAX 10,000 r.p.m. MAX 6,000 r.p.m. MAX 5,000 r.p.m. MAX 4,500 r.p.m.



硬さ Hardness: **メディアムタイプ Medium 砥粒 Grain WA**

適合素材 Applicable Materials

- アルミニウム Aluminum
- 合金工具鋼 Alloy tool steel
- ステンレス鋼 Stainless steel

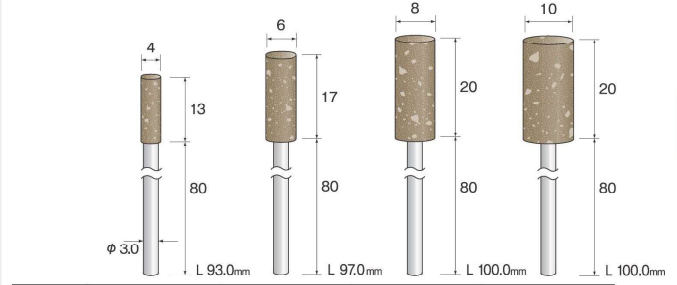

#180	DB3811	DB3812	DB3813	DB3814
#320	DB3821	DB3822	DB3823	DB3824

1Pack 10 Pieces ロングシャフトゴム砥石 Long Shaft Abrasive Rubber Points Shank φ 3.0

M213H M113 M213 M113L M113S M113LS

MAX 10,000 r.p.m. MAX 6,000 r.p.m. MAX 5,000 r.p.m. MAX 4,500 r.p.m.



硬さ Hardness: **メディアムタイプ Medium 砥粒 Grain WA**

適合素材 Applicable Materials

- アルミニウム Aluminum
- 合金工具鋼 Alloy tool steel
- ステンレス鋼 Stainless steel

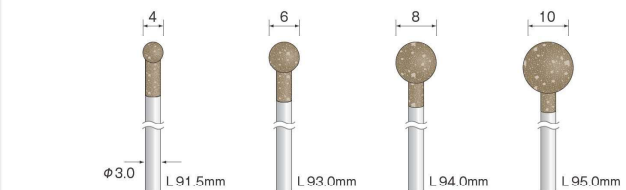

#180	DB3831	DB3832	DB3833	DB3834
#320	DB3841	DB3842	DB3843	DB3844

1Pack 5 Pieces Shank φ 6.0

M213HD M213D

MAX 20,000 r.p.m. MAX 15,000 r.p.m. MAX 10,000 r.p.m.



硬さ Hardness: **メディアムタイプ Medium 砥粒 Grain WA**

適合素材 Applicable Materials

- アルミニウム Aluminum
- 合金工具鋼 Alloy tool steel
- ステンレス鋼 Stainless steel

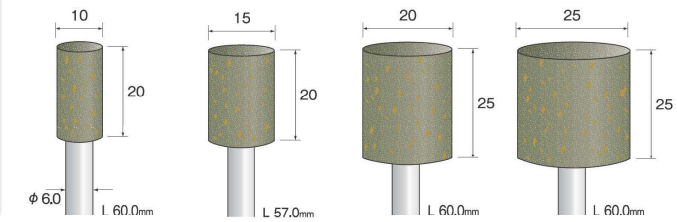

#80	DB4401	DB4411	DB4421	DB4431
#120	DB4402	DB4412	DB4422	DB4432
#220	DB4403	DB4413	DB4423	DB4433
#320	DB4404	DB4414	DB4424	DB4434

- AD 特殊加工用工具
- BC 磨削用カッター
- BS スチールカッター
- CA 軸付砥石
- DB 軸付ゴム砥石**
- DE 特殊砥石
- EA サンダー
- ES フック型サンダー
- FC フラン
- FD 特殊フラン
- GA 部材クランプ工具
- HD 印刷機
- JA 特殊研削工具
- KA ドリル
- MC カンパニオン工具
- NA 軸付工具
- PA 補助工具
- RD ハンドツール
- SA ニューツール
- ZC 軸付工具

安全のため、保護メガネ等の保護具を必ず着用してください。
オーバーハング13mm以内、また表示してある最大回転数以下の条件でフレがないことを確認の上、ご使用ください。
For your safety, wear protective equipment such as protective glasses. Use SENTAN TOOL within maximum allowable rotation speed.
Use Sentan Tool after checking if not shaking below maximum allowable rotation speed with overhanging 13mm and less.

センタツールの仕様変更については別途ご連絡下さい。/ 都合により予告なく仕様を変更することがあります。
Ask us for custom-made product if Sentan Tool with different specification is needed. / Specification is subject to change without notice.